

# ЭЛЕКТРОНАСОС ЦЕНТРОБЕЖНЫЙ КМ 80-65-140Е

## ЕНС

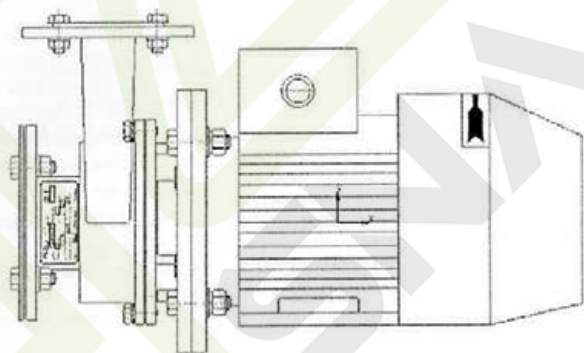

**РУКОВОДСТВО ПО ЭКСПЛУАТАЦИИ  
(СОВМЕЩЕННОЕ С ПАСПОРТОМ)**

ИАТЛ.062411.027 РЭ

## СОДЕРЖАНИЕ

1. Назначение изделия	-3
2. Технические характеристики	-4
3. Комплектность	-5
4. Устройство и принцип работы	-5
5. Указание мер безопасности	-6
6. Перечень критических отказов, приводящих к аварийной работе насоса	-7
7. Действие персонала в случае критического отказа	-7
8. Параметры предельных состояний	-7
9. Подготовка к работе	-7
10. Специальные условия	-8
11. Порядок работы	-9
12. Техническое обслуживание	-9
13. Сведения об упаковке	-11
14. Свидетельство о приемке	-11
15. Гарантии изготовителя	-11
16. Сведения о рекламациях	-12
17. Транспортирование и хранение	-12
18. Сведения об утилизации	-12
Приложение А. Электронасос центробежный КМ 80-65-140Е	-14
Приложение Б. Материал основных деталей электронасоса	-17
Приложение В. Рабочая характеристика электронасоса КМ 80-65-140Е	-18
Приложение Г. Наименование и обозначение деталей и узлов, входящих в электронасос	-19
Приложение Д. Записи о произведенном ремонте и замене комплектующих частей	-21
Приложение Е. Сертификат соответствия ТР ТС 012/2011	-22
Приложение Ж. Декларация о соответствии ТР ТС 010/2011	-27

## 1 НАЗНАЧЕНИЕ ИЗДЕЛИЯ

1.1 Электронасос центробежный КМ 80-65-140Е (далее по тексту – насос) – горизонтальный, консольный, моноблочный, одноступенчатый с основными деталями проточной части из хромоникелевой стали типа 12Х18Н10Т (приложение Б), предназначен для эксплуатации во взрывоопасных зонах помещений класса В-1а, В-1б, В-1г, В-2а, П-1, П-II в соответствии с ПУЭ, во взрывоопасных зонах класса 1 и 2 по ГОСТ ИЕС 60079-10-1-2011, где возможно образование взрывоопасной газовой смеси категории IIA, IIB по ГОСТ Р МЭК 60079-20-1-2011, температурных классов Т1, Т2, Т3, Т4 по ГОСТ Р МЭК 60079-20-1-2011, комплектуется взрывозащищенным электродвигателем исполнения не ниже IEx d IIB Т4.

Перекачиваемые жидкости: светлые нефтепродукты, технические спирты, ЛВЖ и различные жидкие среды, используемые в химической промышленности, машиностроении (эмульсии, суспензии, растворы солей, щелочей, кислот малой степени агрессивности) с содержанием твердых включений в количестве не более 0,1% по массе, с размером частиц не более 0,5 мм. Плотность перекачиваемых сред не более 1100 кг/м<sup>3</sup>.

Кинематическая вязкость не более 30 сСт.

Температура перекачиваемой жидкости от минус 30 до плюс 90°С (светлых нефтепродуктов до плюс 50°С).

Насос эксплуатируется при температуре окружающей среды от минус 40 до плюс 45°С.

Насос имеет маркировку взрывозащиты – II Gb с IIB Т4 X, соответствует требованиям ГОСТ 31441.1-2011 (EN 13463-1:2001) и ГОСТ 31441.5-2011 (EN 13463-5:2003), выпускаются в климатическом исполнении и категории размещения при эксплуатации У2 по ГОСТ 15150-69.

1.2 Пример записи обозначения насоса:

Насос центробежный КМ 80-65-140Е У2, где

КМ – обозначение типа насоса (консольный, моноблочный);

80 - диаметр входного патрубка, мм;

65 - диаметр выходного патрубка, мм;

140 - условный диаметр рабочего колеса, мм;

Е - для перекачки жидкости во взрывоопасных зонах;

У2- климатическое исполнение и категория размещения насоса при эксплуатации по ГОСТ 15150-69.

Перекачиваемая жидкость не должна вызывать коррозию материалов проточной части насоса – хромоникелевой стали типа 12Х18Н10Т (приложение Б)

Насос соответствует требованиям ИАТЛ.062411.026 ТУ.

**1.4 Электронасос КМ 80-65-140Е сертифицирован**  
Сертификат соответствия взрывозащитного оборудования:

№ ЕАЭС RU С-РУ.АА71.В.00419/22

Срок действия с 17.03.2022 по 16.03.2027г. включительно

Электронасос КМ 80-65-140Е декларирован

Декларация о соответствии: ЕАЭС N RU Д-РУ.РА01.В.97095/21

Срок действия с 24.09.2021 по 22.09.2026г.

Наш адрес:

617766, РФ, Пермский край, г. Чайковский, ул. Девябристов, д. 27,

АО НПП «АДОНИС»

Тел./ Факс (34241) 2-97-93

e-mail: [yaka@promkat.ru](mailto:yaka@promkat.ru)

## 2 ТЕХНИЧЕСКИЕ ХАРАКТЕРИСТИКИ

2.1 Показатели характеристик приведены в таблице 1.

Таблица 1 – Показатели характеристик

Наименование параметров и характеристик	Значение	Примеч.
1 Номинальная подача, м <sup>3</sup> /ч (по воде)	36	см. приложение В
2 Напор, м	10±10%	
3 Рабочий диапазон подач (при условии, если установлена задвижка), м <sup>3</sup> /ч (по воде)	13÷36	
4 Напор в рабочем диапазоне, м	20÷10	
5 Номинальная подача, м <sup>3</sup> /ч, при перекачивании: -дизельного топлива, плотность 850 кг/м <sup>3</sup> -бензина, плотность 760 кг/м <sup>3</sup>	43 47	
6 Рабочий диапазон подач (при условии, если установлена задвижка), м <sup>3</sup> /ч (по дизельному топливу, плотность 850 кг/м <sup>3</sup> )	16÷43	
7 Рабочий диапазон подач (при условии, если установлена задвижка), м <sup>3</sup> /ч (по бензину, плотность 760 кг/м <sup>3</sup> )	17÷47	
8 Допускаемый кавитационный запас, м, не более	4,5	
9 КПД %, не менее	28	
10 Синхронная частота вращения электродвигателя, об/мин	3000	
11 Показатели надежности насоса: наработка на отказ, ч, не менее; среднее время восстановления, ч, не более; назначенный ресурс, ч, не менее	3000 1 20000	
12 Питание насоса: трехфазный переменный ток: напряжение, В частота, Гц	380 50	
13 Тип электродвигателя:	ИА100S2Y2*	
14 Потребляемая мощность электродвигателя насоса в номинальном режиме, кВт, не более:	4	
15 Диаметры условного прохода присоединительных патрубков, мм: всасывающий нагнетательный;	80 38	
16 Габаритные размеры, мм, не более:	513x250x360	
17 Масса насоса, кг, не более:	54	
Примечание – *Допустимо устанавливать аналогичный тип оборудования взрывозащищенного исполнения, имеющее действующий сертификат соответствия, группу оборудования, уровень взрывозащиты, степень защиты от внешних воздействий (IP) в соответствии с параметрами.		

2.2 Насос должен эксплуатироваться в интервале подачи рабочей характеристики. При условии, если установлена задвижка, характеристики насоса достигаются регулированием интервала подач, приведенной в приложении В. Этот интервал подач и напора достигается регулированием задвижки на нагнетательном трубопроводе. При открытии задвижки производительность увеличивается, напор уменьшается, мощность электродвигателя возрастает, а при закрытии задвижки – наоборот. При этом необходимо следить за приборами, которые показывают производительность (дифманометр) и напор (манометр). Напор не должен быть ниже 0,8кгс/см<sup>2</sup> (8м), т.к. ниже этого значения электродвигатель начинает работать с перегрузкой и может сгореть.

Эксплуатация насоса вне рабочей части характеристики не допускается из-за неустойчивой работы насоса.

## 3 КОМПЛЕКТНОСТЬ

3.1 Комплект поставки насоса приведен в таблице 2.

Таблица 2 – Комплектность электронасоса

Обозначение изделия	Наименование изделия	Кол-во	Примеч.
1 ИАТЛ.062411.027	КМ 80-65-140Е	1	
2 ИАТЛ. 062411.027 РЭ	Руководство по эксплуатации (совмещенное с паспортом)	1	
3 ИАТЛ.067811.092	Упаковка	1	
4 Паспорт электродвигателя		1	
5	ЗИП		
ИАТЛ.754177.023	Прокладка	1	
ИАТЛ.754177.023-03	Прокладка	1	

## 4 УСТРОЙСТВО И ПРИНЦИП РАБОТЫ

4.1 По конструкции насос центробежный, одноступенчатый, консольный, моноблочный с открытыми лопастями рабочего колеса.

Насос состоит (см. приложение А) из:

- корпуса насоса (поз.4) с всасывающим (поз.6) и нагнетательным (поз.8) патрубками, корпус насоса (поз.4) имеет два исполнения: на одном корпусе нагнетательный патрубок имеет размеры присоединения по фланцу  $dy65$ , а второй по нагнетательному фланцу  $dy50$  (см. приложение А);

- рабочего колеса (поз.5),
- электродвигателя (поз.1),
- переходного корпуса (поз.3),
- корпуса уплотнения (поз.2).

Установочно-присоединительные размеры мест крепления на лапах электродвигателя соответствуют ГОСТ 18709-73 и указаны в (Приложении А).

4.2 Пространство внутри корпуса насоса (поз.4), ограниченное корпусом уплотнения (поз.2), образует рабочую камеру, внутри которой вращается рабочее колесо (поз.5). Корпус насоса (поз.4) и переходный корпус (поз.3) соединяются через фланцы болтовым соединением (поз.18).

Переходный корпус с помощью четырех болтов (поз.15) крепится к электродвигателю.

Насос устанавливают на ровную поверхность и закрепляют.

4.3 Присоединительные фланцы насоса выполнены согласно ГОСТ 33259-2015, имеют тип уплотнительной поверхности с соединительным выступом, исполнение В. Нагнетательные фланцы сделаны в двух исполнениях по креплению к трубопроводам с целью увеличения диапазона применяемости.

4.4 Рабочее колесо (поз.5) насоса крепится на валу электродвигателя с помощью болта (поз.10).

Рабочее колесо фиксируется от проворота шпонкой на валу электродвигателя. В торцевой проточке рабочего колеса установлена прокладка (поз.11), предохраняющая от попадания на вал электродвигателя перекачиваемой жидкости со стороны всасывающего патрубка.

4.5 Уплотнение вращающего вала осуществляется торцовым одинарным уплотнением (поз.20) (приложение А). Вращающаяся часть торцового уплотнения устанавливается на ступицу рабочего колеса, а неподвижное кольцо торцового уплотнения с уплотняющим резиновым кольцом в расточку втулки корпуса уплотнения.

Неподвижное кольцо торцового уплотнения ввиду его высокой хрупкости предохранять от ударов.

4.6 На валу электродвигателя установлена отражающая шайба (поз.13), которая защищает электродвигатель от попадания в него случайных утечек перекачиваемой жидкости.

4.7 Рабочее колесо (поз.5) с тангенциальными лопатками открытого типа приводится во вращение от электродвигателя (поз.1).

4.8 Перед пуском корпус насоса заполняется перекачиваемой жидкостью.

При вращении рабочего колеса под действием центробежной силы перекачиваемая жидкость отбрасывается от центра рабочего колеса к периферии и создает давление в камере насоса, в результате жидкость поступает в нагнетательный трубопровод. При этом во всасывающем трубопроводе создается разрежение. Под действием атмосферного давления на поверхности перекачиваемой жидкости и разрежения во всасывающем трубопроводе жидкость поступает в насос.

Таким образом, устанавливается непрерывная подача жидкости.

4.9 Внешняя утечка нефтепродуктов не допускается.

## 5 УКАЗАНИЕ МЕР БЕЗОПАСНОСТИ

5.1 Для обеспечения безопасности при подготовке насоса к работе, его эксплуатации и техническом обслуживании необходимо соблюдать следующие меры безопасности:

- у потребителя на пульте управления должно быть установлено устройство ручного аварийного отключения;

- обеспечить защиту двигателя и элементов электрического монтажа от попадания капельной влаги и случайного прикосновения обслуживающего персонала к токоведущим частям;

- обеспечить надежное электрическое соединение зажима защитного заземления насоса с контуром заземления. Место подсоединения заземляющего провода должно быть зачищено до блеска, и после соединения покрыто противокоррозионной смазкой. Электрическое сопротивление переходного контакта зажима защитного заземления насоса должно быть не более 0,1 Ом.

5.2 Перед разборкой насос необходимо обесточить и на пусковом устройстве повесить запрещающую табличку "Не включать". Запрещается производить ремонтные работы на работающем насосе.

5.3 Запрещается работа насоса, если пусковая аппаратура электродвигателя не имеет защиты от перегрузок и коротких замыканий.

5.4 Запрещается включать в сеть насос при неисправном электродвигателе во избежание возгорания.

5.5 До начала эксплуатации проверить целостность электропроводки, наличие и надежность заземления.

5.6 Для предупреждения взрыва и пожара при работе с легковоспламеняющимися жидкостями (ЛВЖ) (при промывке деталей) необходимо соблюдать требования по безопасному ведению работы с ЛВЖ, действующие на данном предприятии.

5.7 Устройство и размещение электрооборудования должно соответствовать требованиям ГОСТ 12.2.007.1-75 и "Правилам технической эксплуатации электроустановок потребителем".

5.8 Конструкция насосов соответствует федеральным нормам и правилам в области промышленной безопасности «Общие правила взрывобезопасности для взрывопожароопасных химических, нефтехимических и нефтеперерабатывающих производств», требованиям

безопасности по ГОСТ 12.2.003-91, ГОСТ 12.2.007.0-75 и правилам устройства электроустановок (ПУЭ).

5.9 Запрещается устранять какие-либо неполадки при заполненном жидкостью насосе.

5.10 При организации рабочих мест необходимо предусмотреть организационно-технические мероприятия, снижающие шум и вибрацию, воздействующие на человека до значений, не превышающих допустимые, применительно к конкретным условиям эксплуатации.

5.11 К обслуживанию насоса допускается персонал, аттестованный комиссией на право ведения работ на оборудовании с напряжением до 1000 В, ознакомленный с настоящим документом, а также прошедший инструктаж по технике безопасности.

## 6 ПЕРЕЧЕНЬ КРИТИЧЕСКИХ ОТКАЗОВ, ПРИВОДЯЩИХ К АВАРИЙНОЙ РАБОТЕ НАСОСА:

а) запуск насоса без предварительного заполнения прочной части перекачиваемой жидкостью;

б) наличие течи перекачиваемой и затворной жидкости в соединениях насоса;

в) работа насоса на закрытую задвижку на выходе более 2 мин;

г) появление стуков, повышенный шум, чрезмерный нагрев и резкое увеличение тока, потребляемого электродвигателем;

д) запрещается оставлять перекачиваемую жидкость в отключенном насосе, если есть вероятность ее замерзания.

## 7 ДЕЙСТВИЯ ПЕРСОНАЛА В СЛУЧАЕ КРИТИЧЕСКОГО ОТКАЗА ИЛИ АВАРИИ

В случае критического отказа или аварии необходимо отключить насос, устранить неисправности. Соблюдать требования паспорта раздел 6, совмещенного с руководством по эксплуатации на насос.

## 8 ПАРАМЕТРЫ ПРЕДЕЛЬНЫХ СОСТОЯНИЙ НАСОСА

Эксплуатация насоса недопустима при предельных состояниях насоса:

8.1 Резкое колебание стрелок приборов, шум и вибрация, нагрев деталей.

8.2 Утечка жидкости через торцовое уплотнение.

8.3 Работа насоса при высоте всасывания более допустимой (что соответствует показанию вакуумметра на входном трубопроводе  $P_{\text{вас}}=0,58 \text{ кгс/см}^2$ ) может вызвать перегрев резиновых колец торцового уплотнения.

## 9 ПОДГОТОВКА К РАБОТЕ

9.1 Перед монтажом необходимо измерить сопротивление изоляции обмоток электродвигателя. Если оно меньше 1,0 МОм, обмотки электродвигателя необходимо просушить.

Электродвигатель насоса заземлить. Для заземления следует использовать специальные болты, установленные на корпусе электродвигателя. Места контактов очистить от антикоррозионного покрытия, а в случае обнаружения коррозии – зачистить до металлического блеска. Заземляющий провод соединить с цеховым контуром заземления.

Подсоединение электродвигателя к сети производится четырехжильным кабелем, сечение и марка которого должны соответствовать напряжению и мощности электродвигателя, и условиям внешней среды. Ввод кабеля в коробку электродвигателя должен быть герметичен. Герметичность ввода кабеля в коробку обеспечивается конструкцией ввода. Защита кабеля от механических повреждений должна быть обеспечена металлическим рукавом, в который вводится кабель. Конец металлического рукава следует припаять к штуцеру, установленному на вводном устройстве коробки. Четвертая жила кабеля внутри коробки должна быть закреплена на заземляющий болт электродвигателя. Также должно быть подсоединено заземление к корпусу насоса. Пусковая аппаратура электродвигателя должна иметь защиту

от перегрузок и коротких замыканий, выбор и конструкция ее производится в соответствии с требованиями "Правил устройства электроустановок".

9.2 Перед установкой насоса убедиться в комплектности насоса и наличии заглушек (поз.16 и поз.17) на всасывающем и нагнетательном патрубках.

9.3 Насос необходимо устанавливать на фундаменте или раме за лапы электродвигателя. В схеме подключения насоса рекомендуется установить:

- На всасывающей линии – фильтр, мановакуумметр и задвижку;
- На нагнетающей линии – манометр, задвижку и обратный клапан.

9.4 Место установки насоса должно удовлетворять следующим требованиям:

а) необходимо обеспечить свободный доступ к насосу для его обслуживания во время эксплуатации, а также возможность его сборки и разборки;

б) всасывающий и напорный трубопроводы должны быть закреплены на отдельных опорах. Передача нагрузок от трубопроводов на фланцы насоса не допускается;

в) для обеспечения бескавитационной работы насоса рекомендуется устанавливать насос таким образом, чтобы всасывающая линия была максимально короткой и прямой. Фильтр на всасывающем трубопроводе должен иметь живое сечение, площадь которого в 1,5-2 раза больше площади всасывающего патрубка.

9.5 Снятие заглушек с насоса для присоединения к нему испытанных трубопроводов разрешается только после окончательного монтажа трубопроводов, а также их очистки, во избежание попадания в насос посторонних предметов.

9.6 К насосу, предварительно сняв заглушки, подсоединить через прокладки из маслобензостойкой резины ответные фланцы всасывающего и напорного трубопроводов (присоединительные размеры см. приложение А).

Допустимое отклонение от параллельности между плоскостями насосных и магистральных фланцев не более 0,15 мм на длине 100 мм. Запрещается устранять перекос фланцев подтяжкой болтов или установкой косых прокладок. Для устранения перекоса применять осевой силфонный фланцевый компенсатор под соответствующий диаметр трубопровода.

9.7 Диаметры трубопроводов должны быть не менее диаметров соответствующих патрубков насоса. При соединении к насосу трубопровода большего диаметра, чем диаметр патрубка насоса, между насосом и трубопроводом устанавливается переходный конический патрубок с углом конусности не более 10° на напорном трубопроводе и не более 15° на всасывающем трубопроводе.

9.8 Перед каждым пуском насос заполняется перекачиваемой жидкостью. Всасывающая магистраль должна быть герметична.

9.9 Проверить действие задвижек, установленных на всасывающем и напорном трубопроводах. Исходное положение задвижек перед пуском закрытое.

9.10 Подготовить электродвигатель к пуску согласно инструкции по обслуживанию электродвигателей.

### ВНИМАНИЕ

9.11 Кратковременным пуском проверить правильность вращения ротора насоса. Ротор должен вращаться по часовой стрелке, если смотреть со стороны двигателя.

## 10 СПЕЦИАЛЬНЫЕ УСЛОВИЯ

10.1 На напорном трубопроводе для обеспечения условий взрывозащиты со специальными условиями применения «Х» на расстоянии 10-15 м прямолинейного участка от насоса должен быть установлен датчик «сухого хода».

Схема должна предусматривать использование электроконтактного манометра с использованием контакта минимального давления на величину допускаемого кавитационного запаса (см.табл.3) и контакта максимального давления для отключения электродвигателя.

10.2 Для предотвращения перегрузки электродвигателя, запрещается устанавливать нагнетательный трубопровод с внутренним диаметром большим диаметра выходного патрубка насоса без задвижки.

10.3 Насос должен быть установлен ниже уровня перекачиваемой жидкости. Перед каждым пуском насос заполняется перекачиваемой жидкостью. Всасывающая магистраль должна быть герметична.

## 11 ПОРЯДОК РАБОТЫ

11.1 Пуск насоса производится в следующем порядке:

а) открыть задвижки на всасывании и нагнетании и заполнить насос рабочей жидкостью, убедиться, что насос заполнен;

### ВНИМАНИЕ

При введении в эксплуатацию насоса необходимо вручную проверить на 2 оборота крыльчатку электродвигателя (во избежание поломки колец торцового уплотнения, так как при длительном хранении происходит их слипание). При введении в эксплуатацию в зимнее время убедиться, что в насосе нет льда, для этого нужно вручную проверить рабочее колесо электронасоса за крыльчатку электродвигателя.

б) закрыть задвижку на нагнетании;

г) включить электродвигатель, после создания насосом напора постепенно открыть задвижку на нагнетании и установить заданный режим работы насоса.

11.2 Во время работы насоса следить за показаниями приборов и нагревом деталей. Нагрев деталей, резкие колебания стрелок приборов, шум и вибрация указывают на ненормальную работу насоса. В этом случае насос остановить и устранить неисправности.

11.3 Насос должен эксплуатироваться в рабочем диапазоне подач рабочей характеристики, приведенном, в приложении В. Этот интервал подач и напора, достигается регулированием задвижки на нагнетательном трубопроводе. При дальнейшем открытии задвижки производительность увеличивается, напор уменьшается, мощность электродвигателя возрастает, а при закрытии задвижки – наоборот. При этом необходимо следить за приборами, которые показывают производительность (дифманометр) и напор (манометр). Эксплуатация насоса вне рабочего диапазона не обеспечивает устойчивой и эффективной работы. Чрезмерное повышение подачи может привести к перегрузке электродвигателя.

11.4 Остановка насоса:

а) плавно закрыть задвижку на нагнетании;

б) выключить электродвигатель;

в) закрыть задвижку на всасывании.

11.5 После 20 часов работы непосредственно на объекте составить акт сдачи смонтированного насоса.

## 12 ТЕХНИЧЕСКОЕ ОБСЛУЖИВАНИЕ

12.1 При проведение технических осмотров и регламентных работ разрешается пользоваться только стандартным инструментом.

12.2 Предусматриваются следующие виды технического обслуживания:

а) ежесменное;

б) периодическое (не реже 1 раза в 3 месяца).

12.2.1 Перечень основных работ, проводимых при техническом обслуживании, приведен в таблице 3.

Таблица 3 – Перечень основных работ, проводимых при техническом обслуживании

Виды обслуживания	Содержание работ	Технические требования	Приборы, инструмент и материалы, необходимые для выполнения работ
Ежемесячное	1. Контроль над работой торцового уплотнения вала.	1. Течь перекачиваемой жидкости через торцовое уплотнение не допускается.	Визуально
	2. Следить, чтобы насос работал в рабочем диапазоне технических характеристик (см. п. 2).	2. Регулировка производится задвижкой на напорной линии.	Манометр Мановакууметр
	3. Контролировать температуру насоса.	3. Температура насоса более 90 °С не допускается	Бесконтактный термометр
Периодическое	1. Убедиться в отсутствии нагрева насоса и течи в соединениях. 2. Выполнить работы ежемесячного обслуживания. 3. Произвести затяжку всех наружных крепежных соединений. *	Нагрев насоса и течь перекачиваемой жидкости в соединениях не допускается.	Бесконтактный термометр Стандартный инструмент
Примечание – * все работы проводить при отключенном электродвигателе.			

### 12.3 Порядок разборки и сборки насоса

12.3.1 Насос обесточить и отсоединить от электродвигателя кабель. Разборку насоса производить стандартным инструментом. Перед разборкой насос промывать от перекачиваемой жидкости, дегазировать.

#### 12.3.2 Последовательность разборки насоса

Для замены торцового уплотнения насос разобрать в следующей последовательности:

- отсоединить магистральные трубопроводы;
- вывернуть болты (поз.18);
- снять корпус насоса (поз.4);
- снять рабочее колесо (поз.5), предварительно открутив болт (поз.10);
- демонтировать одинарное торцовое уплотнение (поз.20).

Сборка насоса осуществляется в обратной последовательности.

Периодически, один раз в месяц проверять затяжку всех наружных резьбовых соединений насоса. При ослаблении крепления резьбовые соединения необходимо подтянуть.

#### 12.4 Возможные неисправности и методы их устранения

Возможные неисправности, причины и методы их устранения приведены в таблице 4.

Таблица 4 – Возможные неисправности, причины и методы их устранения

Внешнее проявление неисправности	Вероятная причина	Метод устранения	Примеч.
1 Утечки перекачиваемой жидкости	Неисправность торцового уплотнения	Разобрать насос, убедиться в целостности торцового уплотнения (приложение А). В случае неисправности заменить.	

Продолжение таблицы 4

2 Повышенный шум и вибрация насоса	Биение рабочего колеса (поз.5)	Затянуть болт (поз.10), если он затянут, но биение есть, то снять рабочее колесо (поз.5), проверить посадочное отверстие колеса на вал и целостность лопастей	
3 Насос не обеспечивает необходимый напор и подачу	Увеличился торцовый зазор «С», вследствие износа торца рабочего колеса	Снять рабочее колесо (поз.5). Заменить или отреставрировать При сборке обеспечить зазор «С» подбором колец (поз.14)	
4 Перегрев двигателя вследствие его перегрузки	Увеличение подачи насоса выше допустимой	Прикрыть задвижку на напорном трубопроводе	
5 Насос подключен к сети, но не работает	1 Нет напряжения в сети	1 Проверить наличие напряжения	
	2 Неисправен электродвигатель	2 Заменить электродвигатель	

### 13 СВЕДЕНИЯ ОБ УПАКОВКЕ

Свидетельство об упаковке

Электронасос центробежный КМ 80-65-140Е ИАТЛ.062411.027

заводской номер \_\_\_\_\_ упакован согласно требованиям, предусмотренным конструкторской документацией.

Дата упаковки « 15 » 10 2024 г

Упаковку произвел Издарищев  
(Подпись)

Насос после упаковки принял \_\_\_\_\_  
Подпись

### 14 СВИДЕТЕЛЬСТВО О ПРИЕМКЕ

Электронасос центробежный КМ 80-65-140Е ИАТЛ.062411.027

заводской номер \_\_\_\_\_ изготовлен и принят в соответствии с обязательными требованиями государственных стандартов, действующей технической документацией и признан годным для эксплуатации.

М.П.  Начальник ОТК \_\_\_\_\_  
Подпись

Юмезьева  
Расшифровка подписи

Дата выпуска \_\_\_\_\_  
число, месяц, год

### 15 ГАРАНТИИ ИЗГОТОВИТЕЛЯ

15.1 Гарантийный срок эксплуатации 18 месяцев со дня ввода насоса в эксплуатацию, но не позднее 24 месяцев со дня отгрузки, при гарантийной наработке не более 3000 часов.

15.2 Назначенный срок службы насоса 5 лет.

15.3 Изготовитель гарантирует соответствие насоса требованиям раздела 2 настоящего паспорта при соблюдении потребителем условий и правил хранения, транспортирования, монтажа, эксплуатации, технического обслуживания и его учета.

15.4 Гарантии завода-изготовителя прекращаются в случае:

а) наличия механических, химических повреждений, вызванных несоблюдением правил монтажа и эксплуатации, транспортировки и хранения;

б) самостоятельного ремонта в период гарантийного срока без согласования с заводом-изготовителем;

в) работы насоса «на сухую», т. е. включение/выключение насоса без перекачиваемой жидкости или недостаточным количеством в проточной части;

г) наличия дефектов, вызванных непредвиденными непреодолимыми препятствиями (стихийные бедствия, пожары и т.п.).

15.5 Изделие, передаваемое для гарантийного ремонта, должно быть очищено от загрязнений и полностью укомплектовано.

## 16 СВЕДЕНИЯ О РЕКЛАМАЦИЯХ

16.1 Рекламационный акт составляется потребителем совместно с представителем предприятия-изготовителя или, в случае его неявки в установленный срок, с представителем другого, незаинтересованного предприятия.

16.2 В акте должно быть указано:

- время и место составления акта;
- фамилии и занимаемые должности лиц, составивших акт;
- точный адрес получателя насоса (почтовый и железнодорожный);
- марка, номер и дата получения насоса;
- наработка насоса в часах с момента его получения и со времени последнего ремонта;
- напор, который создавал насос во время работы и характеристику перекачиваемой жидкости;
- подробное описание возникших неисправностей с указанием причин и обстоятельств, при которых они обнаружены.

16.3 В случае ремонта насоса, произведенного потребителем, вместе с актом направляется карточка ревизии насоса.

16.4 Акты, составленные без соблюдения указанных требований, предприятием-изготовителем не рассматриваются.

16.5 Все предъявленные рекламации должны регистрироваться в журнале по форме, установленной на предприятии.

## 17 ТРАНСПОРТИРОВАНИЕ И ХРАНЕНИЕ

17.1 Насос в упаковке может транспортироваться любым видом транспорта.

Условия транспортирования в части воздействия механических факторов "С" по ГОСТ 23170-78, в части воздействия климатических факторов – по условиям хранения 5 (ОЖ4) по ГОСТ 15150-69.

17.2 При погрузке и выгрузке упакованный насос следует поднимать за места, указанные на упаковке.

17.3 Условия хранения насоса по группе 5 (ОЖ4) ГОСТ 15150-69. Насосы должны храниться в складских неотапливаемых закрытых помещениях или под навесом при температуре окружающего воздуха от плюс 50 до минус 50°C и относительной влажности 95% при плюс 25°C

17.4 Назначенный срок хранения 1 год.

После указанного срока насосы, хранящиеся на складе, следует проверить.

## 18 СВЕДЕНИЯ ОБ УТИЛИЗАЦИИ

При утилизации насос необходимо разобрать на составные части: детали, узлы. Отсортировать по материалам и утилизировать по усмотрению потребителя.

Эксплуатация насоса по истечении срока службы допускается только при наличии положительного решения и согласно рекомендациям специализированной экспертной организации, проводившей техническое диагностирование и оценку остаточного ресурса насоса, в

соответствии принятых норм контроля и диагностики в системе и отрасли, в которой применяется насос.

При отрицательном решении о возможности эксплуатации насоса необходимо произвести утилизацию.

Материалы, примененные при изготовлении, не представляют опасность для окружающей среды. Для утилизации изделие должно быть разобрано на составные части (сборочные единицы, детали). Необходимость ликвидации или применения сборочных единиц и деталей определяет потребитель при плановых мероприятиях по утилизации насоса в целом.

Специальных требований при утилизации по допустимым химическим, радиационным, термическим и биологическим воздействиям на окружающую среду не предъявляется. После разборки составные части утилизируются или уничтожаются в соответствии с действующими нормами страны предприятия, эксплуатирующего насос.

## ПРИЛОЖЕНИЕ А

Электронасос центробежный КМ80-65-140Е

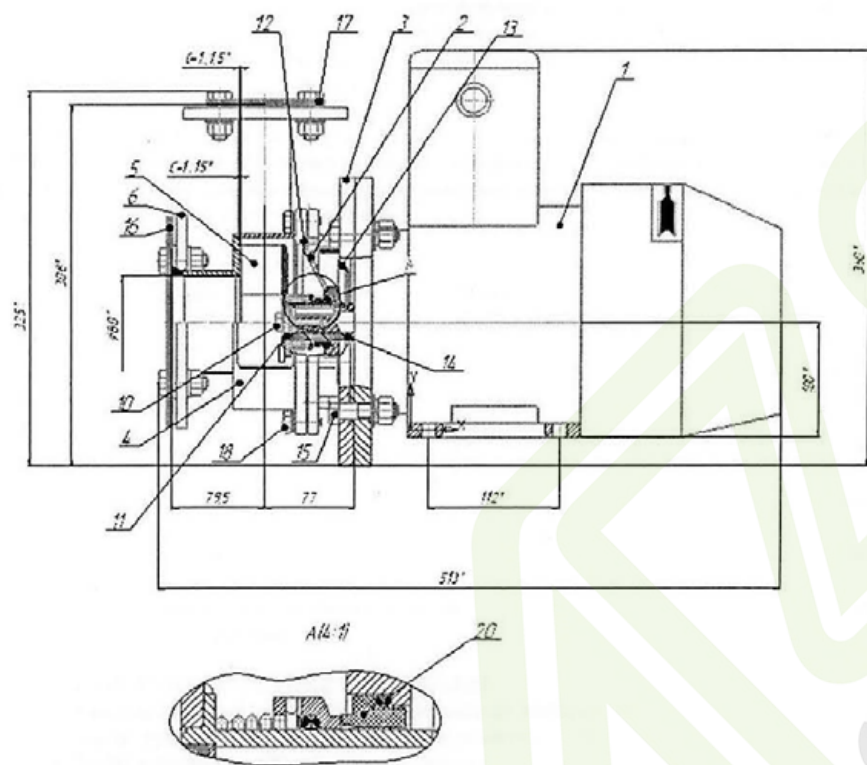

1. Электродвигатель; 2. Корпус уплотнения; 3. Переходной корпус;  
 4. Корпус насоса; 5. Колесо рабочее; 6. Фланец входной; 8. Патрубок нагнетательный; 9. Фланец нагнетательный; 10. Болт; 11,12. Прокладки;  
 13. Шайба; 14. Кольцо; 15. Болт, гайка, шайбы; 16,17. Заглушки;  
 18. Болтовое соединение; 20. Одинарное торцовое уплотнение.

Продолжение приложения А

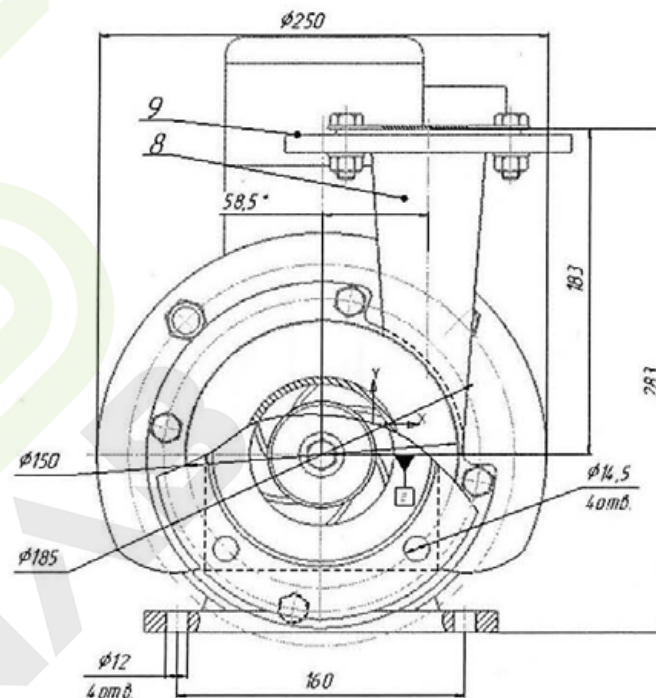

Присоединительные размеры по Ду65

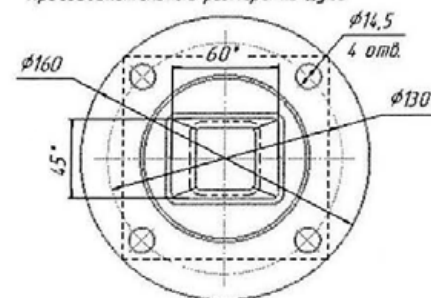

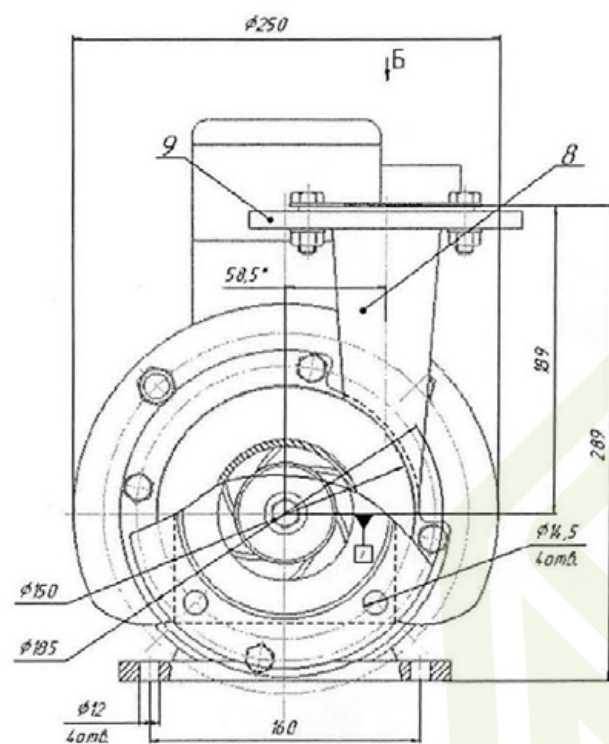

Б

Присоединительные размеры по Ду50

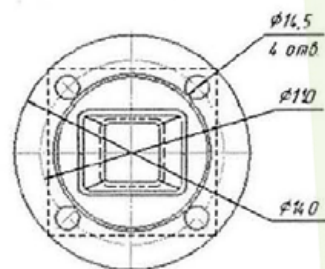

Наименование узла, детали	Позиция по РЭ	Марка материала	Нормативно-техническая документация
Корпус насоса	4	Сталь 12Х18Н10Т	ГОСТ 5632-2014
Колесо рабочее	5	Сталь 12Х18Н10Т	ГОСТ 5632-2014
Корпус уплотнения	2	Сталь 12Х18Н10Т	ГОСТ 5632-2014
Прокладка	11, 12	Смесь резиновая Пентасил 0003	-

### ПРИЛОЖЕНИЕ В

Рабочая характеристика электронасоса КМ 80-65-140Е  
 $n=2930$  об/мин,  
 $\rho=1000$  кг/м<sup>3</sup> (на воде)

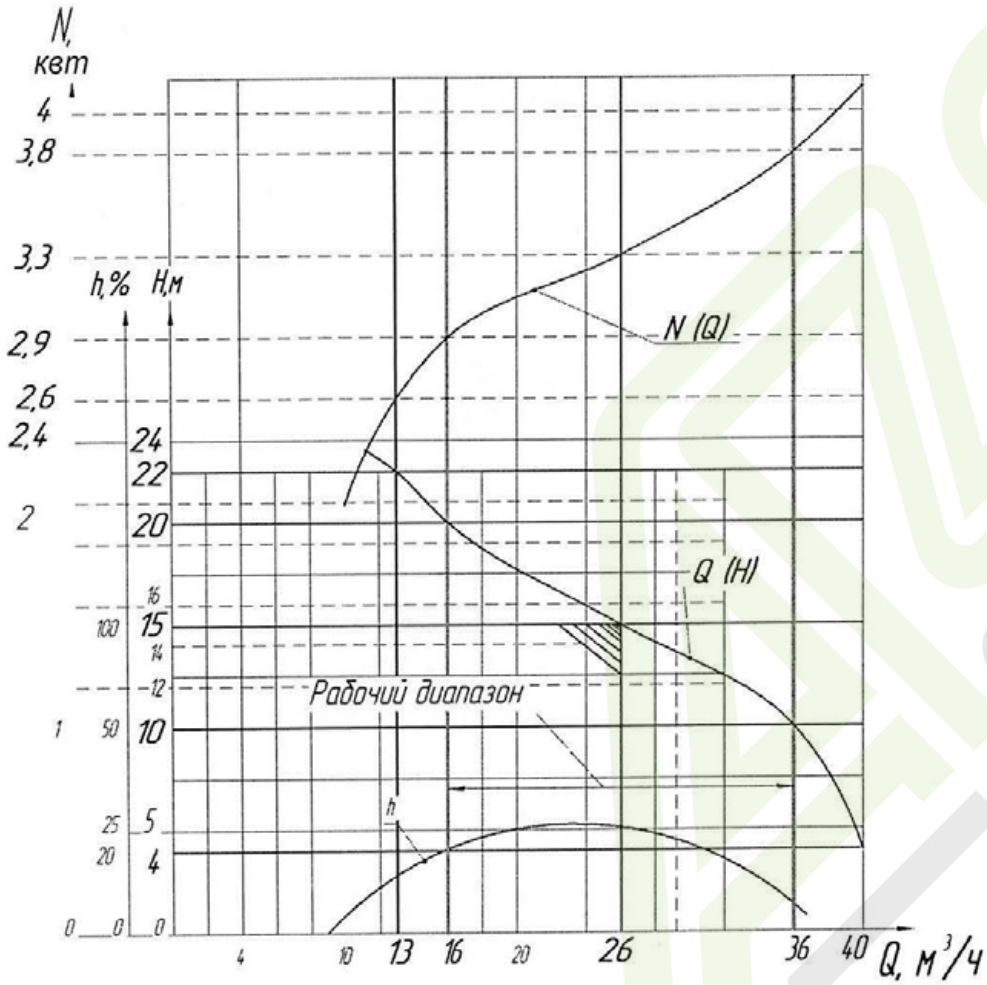

### ПРИЛОЖЕНИЕ Г

Наименование и обозначение деталей и узлов, входящих  
 в электронасос КМ 80-65-140Е dy 65

№ позиции по ПС	Наименование	Обозначение	Кол-во на одно изделие
1	Электродвигатель	ИАТЛ.525142.023	1
2	Корпус уплотнения	ИАТЛ.301116.084	1
3	Переходной корпус	ИАТЛ.301116.081	1
4	Корпус насоса	ИАТЛ.301156.029	1
5	Колесо рабочее	ИАТЛ.304119.020	1
6	Фланец входной	-	1
8	Патрубок нагнетательный	-	1
9	Фланец нагнетательный	-	1
10	Болт	ЯТИФ.758121.043	1
11	Прокладка	ИАТЛ.754177.023	1
12	Прокладка	ИАТЛ.754177.023-03	1
13	Шайба	ЯТИФ.711341.044	1
14	Кольцо	ЯТИФ.711141.217	3
15	Болт М14 x 50.58.095	ГОСТ 7805-70	4
	Гайка М14.58.095	ГОСТ 5927-70	4
	Шайба 14.02.095	ГОСТ 11371-78	4
	Шайба 14.65Г.095	ГОСТ 6402-70	4
16	Заглушка	ЯТИФ.741124.451	1
17	Заглушка	ЯТИФ.741124.451-01	1
18	Болт М10 x 25.58.095	ГОСТ 7805-70	4
	Шайба 10.02.095	ГОСТ 11371-78	4
	Шайба 10.65Г.095	ГОСТ 6402-70	4
20	Уплотнение торцовое одинарное	B5M3N-32	1



ЕВРАЗИЙСКИЙ ЭКОНОМИЧЕСКИЙ СОЮЗ



СЕРТИФИКАТ СООТВЕТСТВИЯ

№ ЕАЭС RU C-RU.AA71.B.00419/22  
Серия RU № 0276974

**ОРГАН ПО СЕРТИФИКАЦИИ** Общества с ограниченной ответственностью «ЛЕНПРОМЭКСПЕРТИЗА», место нахождения и адрес места осуществления деятельности: 196084, Россия, город Санкт-Петербург, Московский проспект, дом 97, литера А, помещение 28Н, аттестат аккредитации № RA.RU.11AA71, дата регистрации 06.03.2015. Телефон: +7 (812) 777-44-00, адрес электронной почты: cert@lenpromexperta.ru.

**ЗАЯВИТЕЛЬ** Закрытое акционерное общество научно-производственное предприятие «АДОНИС», место нахождения и адрес места осуществления деятельности: 617766, Россия, Пермский край, город Чайковский, улица Декабристов, дом 27, ОГРН 1025902632782, телефон: +7(34241) 2-97-95, адрес электронной почты: zakaz@promkat.ru.

**ИЗГОТОВИТЕЛЬ** Закрытое акционерное общество научно-производственное предприятие «АДОНИС», место нахождения и адрес места осуществления деятельности по изготовлению продукции: 617766, Россия, Пермский край, город Чайковский, улица Декабристов, дом 27.

**ПРОДУКЦИЯ** Электронасосы центробежные серии КМ, модели КМ 80-65-140Е, КМ 80-32-125Е с маркировкой взрывозащита II 2G с III T4 X, изготовляемые в соответствии с техническими условиями ИАТЛ.062411.026 ТУ «Электронасосы центробежные серии КМ». Серийный выпуск.

КОД ТН ВЭД ЕАЭС 8413 70 810 0

СООТВЕТСТВУЕТ ТРЕБОВАНИЯМ

Технического регламента Таможенного союза «О безопасности оборудования для работы во взрывоопасных средах» (ТР ТС 012/2011).

СЕРТИФИКАТ СООТВЕТСТВИЯ ВЫДАН НА ОСНОВАНИИ

Протокола сертификационных испытаний № 65-ЛВ-22 от 14.03.2022, выданного Испытательной лабораторией Общества с ограниченной ответственностью «Сфера технической экспертизы» (аттестат аккредитации № ВУ/112 2.5135); акта о результатах анализа состояния производства № 1470 А от 16.02.2022; других документов, представленных заявителем в качестве доказательства соответствия требованиям ТР ТС 012/2011 согласно Приложению № 1 на бланке № 0781168. Схема сертификации 1с.

ДОПОЛНИТЕЛЬНАЯ ИНФОРМАЦИЯ

Перечень стандартов, в результате применения которых на добровольной основе обеспечивается соблюдение требований технического регламента Таможенного союза «О безопасности оборудования для работы во взрывоопасных средах» (ТР ТС 012/2011) согласно Приложению № 2 на бланке № 0781168. Условья хранения, установки, эксплуатации, эксплуатации и изготовления. Назначенный срок хранения - 1 год. Назначенный срок службы - 5 лет. Дополнительная информация, идентифицирующая продукцию, - Приложение № 3 на бланке № 0781170

СРОК ДЕЙСТВИЯ С 17.03.2022 ПО 16.03.2027  
ВКЛЮЧИТЕЛЬНО

Руководитель (уполномоченное лицо) органа по сертификации

Трофимова Анна Андреевна  
М.П.

Эксперт (эксперт-аудитор) (эксперты (эксперты-аудиторы))

Бецеков Виталий Сергеевич  
М.П.

ЕВРАЗИЙСКИЙ ЭКОНОМИЧЕСКИЙ СОЮЗ

Лист 1

ПРИЛОЖЕНИЕ № 1

К СЕРТИФИКАТУ СООТВЕТСТВИЯ № ЕАЭС RU C-RU.AA71.B.00419/22  
Серия RU № 0781168

Перечень документов, представленных заявителем в качестве доказательства соответствия требованиям технического регламента Таможенного союза «О безопасности оборудования для работы во взрывоопасных средах» (ТР ТС 012/2011)

№	Наименование документа
1	Перечень стандартов, требованиям которых соответствует данное оборудование, из Перечня стандартов, указанных в пункте 1 статьи 5 ТР ТС 012/2011 согласно Приложению № 2 к бланку № 1470-С от 28.01.2022;
2	Сертификат соответствия на систему менеджмента качества изготовителя № СДС.ТП.СМ.14983-20, срок действия с 23.06.2020 по 23.06.2023, выдан органом по сертификации ООО «РусПромГрупп»;
3	Техническое условие ИАТЛ.062411.026 ТУ «Электронасосы центробежные серии КМ» от 21.06.2017;
4	Руководство по эксплуатации (совместное с паспортом) ИАТЛ.062411.026 РЭ «Электронасос центробежный серии КМ 80-32-125Е» от 28.09.2021; Руководство по эксплуатации (совместное с паспортом) ИАТЛ.062411.027 РЭ «Электронасос центробежный серии КМ 80-65-140Е» от 17.01.2022;
5	Оценка опасностей воспламенения ИАТЛ.062411.026 ООВ «Электронасос центробежные серии КМ» от 21.01.2022;
6	Сборочный чертеж ИАТЛ.062411.026 СБ «Электронасос центробежный серии КМ 80-32-125Е» от 17.03.2017; Сборочный чертеж ИАТЛ.062411.027 СБ «Электронасос центробежный серии КМ 80-65-140Е» от 14.09.2017.

Руководитель (уполномоченное лицо) органа по сертификации

Трофимова Анна Андреевна  
М.П.

Эксперт (эксперт-аудитор) (эксперты (эксперты-аудиторы))

Бецеков Виталий Сергеевич  
М.П.

ПРИЛОЖЕНИЕ № 2

К СЕРТИФИКАТУ СООТВЕТСТВИЯ № ЕАЭС RU C-RU.AA71.B.00419/22

Серия RU № 0781169

Перечень стандартов, в результате применения которых на добровольной основе обеспечивается соблюдение требований технического регламента Таможенного союза «О безопасности оборудования для работы во взрывоопасных средах» (ТР ТС 012/2011)

Обозначение стандарта	Наименование стандарта
GOST 31438.1-2011 (EN 1127-1:2007)	Взрывоопасные среды. Взрывозащита и предотвращение взрыва. Часть 1. Основнополагающая концепция и методология.
GOST 31441.1-2011 (EN 13463-1:2001)	Оборудование неэлектрическое, предназначенное для применения в потенциально взрывоопасных средах. Часть 1. Общие требования.
GOST 31441.5-2011 (EN 13463-5:2003)	Оборудование неэлектрическое, предназначенное для применения в потенциально взрывоопасных средах. Часть 5. Защита конструктивной безопасностью «с».
GOST IEC 60079-14-2011	Взрывоопасные среды. Часть 14. Присоединение, выбор и монтаж электроустановок.

Руководитель (уполномоченное лицо) органа по сертификации  
Эксперт (эксперт-аудитор)  
(эксперты (эксперты-аудиторы))

Трофимова Анна Андреевна  
(Ф.И.О.)  
М.П.  
Бешихов Виталий Сергеевич  
(Ф.И.О.)

ПРИЛОЖЕНИЕ № 3

К СЕРТИФИКАТУ СООТВЕТСТВИЯ № ЕАЭС RU C-RU.AA71.B.00419/22

Серия RU № 0781170

1 Назначение и область применения

Электронным индукционным серво KM, моделей KM 80-52-140E, KM 80-32-125E с маркировкой взрывозащиты II Gb с ПВ Т4 X (далее по тексту – электронными), предназначены для перемещения светлых рефрактерных и различных жидких сред.

Область применения – взрывоопасные зоны помещений и наружных установок в соответствии с присвоенной маркировкой взрывозащиты, требованиями GOST 31438.1-2011 (EN 1127-1:2007), GOST IEC 60079-14-2011 и отраслевыми Правилами безопасности, регламентирующими применение данного оборудования во взрывоопасных зонах.

2 Основные технические данные

2.1 Основные технические данные электронного привода в таблице 1

Таблица 1

Наименование параметра	Значение	
	Модель KM 80-52-125E	Модель KM 80-52-140E
Маркировка взрывозащиты электронного привода по GOST 31441.1-2011 (EN 13463-1:2001)	II Gb с ПВ Т4 X	
Номинальное напряжение питания цепи электродвигателя, В	280	
Номинальная мощность потребляемая насосом, кВт, не более	2,2	4,0
Подача номинальная, м³/ч	20	36
Напор, м	10	10
Степень защиты от внешних воздействий, обеспечиваемая оболочкой электрооборудования по GOST 14254-2015 (IEC 60529:2013) на месяц	IP54	
Диапазон температуры окружающей среды при эксплуатации, °С	от минус 50 до плюс 45*	
Диапазон температуры рабочей среды при эксплуатации, °С	от минус 20 до плюс 90	

\*Примечание. Указаны предельные значения, фактические значения определяются графиком, подготавливается соответствующее комплектование и указывается дополнительно на маркировочной табличке и в эксплуатационной документации.

2.2 Структура условного обозначения электронного KM:

KM XX, XX, XXX, X, XX,

где: XX – диаметр большого патрубка, мм: 80;

XX – условный диаметр выходящего патрубка, мм: 52, 65;

XXX – условный диаметр рабочего вала, мм: 125, 140;

X – диаметр отверстия во взрывоопасной зоне: E;

XX – климатическое исполнение и категория размещения насоса при эксплуатации.

2.3 Комплектующие взрывозащитные оборудование, входящие в состав электронного привода, приведены в таблице 2

Таблица 2

№	Наименование и код (марка) комплектующих взрывозащитного оборудования (принадлежность, страна)	Маркировка взрывозащиты	Сертификат соответствия
1	Трещины из алюминия электронного привода серии ПА (сборщик: Bechtel Co., Ltd, Китай)	III Gb с ПВ Т4	TC RU C-CM.0062.B.02944

Примечание. Допустимо устанавливать аналогичное оборудование других производителей, имеющие соответствующие сертификаты, при условии, что уровень взрывозащиты, диапазон температур окружающей среды при эксплуатации и степень защиты от внешних воздействий (IP) в соответствии с параметрами, приведенными в Таблице 1.

3 Описание конструкции и средства взрывозащиты

3.1 Электронными являются центробежные, горизонтальные, одноступенчатые и представляют собой насосную часть с всасывающим и нагнетательным патрубками, и взрывозащитный электродвигатель.

Насосная часть состоит из корпуса насоса с установленным внутри рабочим колесом, перемещающим порцию и корпусе уплотнения. Корпус насоса выполняется в двух вариантах, которые отличаются размерами припуск диаметра по фланцу нагнетательного патрубка. Корпуса насосов крепятся через переходный фланец к фланцу электродвигателя. Рабочее колесо закреплено на валу электродвигателя. Уплотнение вала насоса – торцовое.

Электронный устанавливается на опоре на валу электродвигателя и крепится фундаментными болтами.

3.2 Специальные условия применения.

Тип X после маркировки взрывозащиты электронного, указывает на специальные условия их применения, заключающиеся в следующем:

- монтаж, наладка, эксплуатация и техническое обслуживание строго в соответствии с требованиями, установленными в эксплуатационной документации изготовителя;
- специальный максимальный диапазон температуры окружающей среды при эксплуатации для насосов от минус 50 °С до плюс 45 °С;
- запрещено запускать, электронное без предварительного заполнения перемещаемой средой.

Руководитель (уполномоченное лицо) органа по сертификации  
Эксперт (эксперт-аудитор)  
(эксперты (эксперты-аудиторы))

Трофимова Анна Андреевна  
(Ф.И.О.)  
М.П.  
Бешихов Виталий Сергеевич  
(Ф.И.О.)

ЕВРАЗИЙСКИЙ ЭКОНОМИЧЕСКИЙ СОЮЗ

Лист 4

## ПРИЛОЖЕНИЕ № 3

К СЕРТИФИКАТУ СООТВЕТСТВИЯ № ЕАЭС RU C-RU.AA71.B.00419/22

Серия RU № 07811171

– обеспечить надлежащее хранение на месте эксплуатации;  
– при вводе в эксплуатацию оборудования во время монтажа и пусконаладочных работ, имеющего действующий сертификат соответствия, необходимо соблюдать требования специальных условий монтажа «Х», указанные в технической документации на это оборудование.

Изготовитель должен обеспечить передачу потребителю требований по специальным условиям безопасного применения вместе с другой необходимой информацией.

3.3 Угрозы безопасности эксплуатации обеспечиваются маркировкой лица владельца конструктивной безопасности «ка» по ГОСТ 31441.1-2011 (EN 13463-5:2003), и выполнением их конструкции в соответствии с требованиями ГОСТ 31441.1-2011 (EN 13463-1:2003).

3.4 При внесении изменений в конструкцию и (или) документацию, влияющих на обеспечение взрывобезопасности оборудования, изготовитель обязан уведомить СС ООО «ЛЕНПРОМЭКСПЕРТИЗА».

Отсутствие изготовителем раскрываемых на сертификате сведений об оборудовании и на за оборудование, которое входит в состав и имеет действующий сертификат, допускающие возможность его применения во взрывоопасных зонах, в связи с этим изготовитель должен контролировать срок действия сертификата на комплектующие оборудование и не допускать поставки оборудования, которое не имеет действующий сертификат.

4 Маркировка, наносимая на оборудование, включает следующие данные:

- наименование и адрес изготовителя или его зарегистрированный товарный знак;
- обозначение типа оборудования;
- код изготовителя оборудования;
- заводской номер;
- нормировку взрывозащиты;
- наименование или знак органа по сертификации и номер сертификата соответствия;
- специальный знак взрывобезопасности, согласно Приложению 2 ТР ТС 012/2011;
- специальный знак обращения продукции на рынке государств-членов Евразийского Экономического союза, согласно к 1 ст. 7 ТР ТС 012/2011;
- другие данные, которые должен отразить изготовитель, если это требуется технической документацией.

Руководитель (уполномоченное  
лицо) органа по сертификации

Эксперт (эксперт-аудитор)  
(эксперты (эксперты-аудиторы))

Трофимова Анна Андреевна  
(И.О.)

М.П.

Бещев Виталий Сергеевич  
(И.О.)

ЕВРАЗИЙСКИЙ ЭКОНОМИЧЕСКИЙ СОЮЗ  
ДЕКЛАРАЦИЯ О СООТВЕТСТВИИ

ЕАЭС

Заявитель: Закрытое акционерное общество научно-производственное предприятие «АДОНИС»

Место нахождения и адрес места осуществления деятельности: Российская Федерация, Пермский край, 617766, город Чайковский, улица Декабристов, 27, основной государственный регистрационный номер: 1025902032782, номер телефона: +73424129795, адрес электронной почты: zakaz@promkat.ru в лице Генерального директора Чабанюка Романа Николаевича

заявляет, что Оборудование насосное: Электронасосы центробежные серии КМ, модели: КМ80-32-125Е и КМ80-65-140Е

изготовитель: Закрытое акционерное общество научно-производственное предприятие «АДОНИС», Место нахождения и адрес места осуществления деятельности по изготовлению продукции: Российская Федерация, Пермский край, 617766, город Чайковский, улица Декабристов, 27

Продукция изготовлена в соответствии с Техническими условиями ИАТЛ.06241.1.026 ТУ «Электронасосы центробежные серии КМ»

Код ТН ВЭД ЕАЭС 8413708100, Серийный выпуск соответствует требованиям

ТР ТС 010/2011 "О безопасности машин и оборудования"; ТР ТС 004/2011 "О безопасности низковольтного оборудования"; ТР ТС 020/2011 "Электромагнитная совместимость технических средств"

Декларация о соответствии принята на основании

Протокола испытаний № АДС-004-0071 от 15.09.2021 года, выданного Испытательной лабораторией ООО «Атмосфера», аттестат аккредитации РОСС RU.32468.04ЛЕГ0.002, Руководства по эксплуатации (совмещенного с паспортом) ИАТЛ.06241.1.026 РЭ, ИАТЛ.06241.1.027 РЭ

Схема декларирования)а

Дополнительная информация

Раздел 8 ГОСТ 30804.6.2-2013 (IEC 61000-6-2:2005) "Совместимость технических средств электромагнитная. Устойчивость к электромагнитным помехам технических средств, применяемых в промышленных зонах. Требования и методы испытаний"; Разделы 4, 6-9 ГОСТ 30804.6.4-2013 (IEC 61000-6-4:2006) "Совместимость технических средств электромагнитная. Электромагнитные помехи от технических средств, применяемых в промышленных зонах. Нормы и методы испытаний"; ГОСТ 12.2.003-91 "Система стандартов безопасности труда. Оборудование производственное. Общие требования безопасности"; ГОСТ 12.2.007.0-75 "Система стандартов безопасности труда. Изделия электротехнические. Общие требования безопасности". Условия хранения продукции в соответствии с ГОСТ 15150-69 "Машины, приборы и другие технические изделия. Исполнения для различных климатических районов. Категории, условия эксплуатации, хранения и транспортирования в части воздействия климатических факторов внешней среды" по группе 5 (ОЖ4). Срок хранения – 1 год. Срок службы - 5 лет. Условия хранения стандартные при нормальных значениях климатических факторов внешней среды.

Декларация о соответствии действительна с даты регистрации по 22.09.2026 включительно

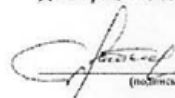
  
(подпись)



Чабанюк Роман Николаевич

(Ф.И.О. заявителя)

Регистрационный номер декларации о соответствии: ЕАЭС N RU Д-РУ.РА01.В.97095/21

Дата регистрации декларации о соответствии: 24.09.2021